

SEVILA

Latarnia zbudowana z aluminiowej lub stalowej, stopniowanej kolumny rurowej, ocynkowanej ogniowo; dekorowana z charakterystycznym wysięgnikiem 1 lub 2 ramiennym.

Malowanie: wybrany kolor z katalogu RAL, zalecany kolor grafitowy, srebrny lub szary.

Wysokość: 4–8 m

Fundament: FB-100 (4–6 m), FB-120 (7–8 m)

Proponowana **oprawa:** Chantal, Bell o mocy 36–100 W LED

Przeznaczenie:

Bardzo dobrze komponuje się z zabytkowym otoczeniem na ulicach i placach.



Oznaczenia

SEVILA	TYP
BELL, CHANTAL	Proponowana OPRAWA
4–8 m	WYS. ZAWIESZENIA OPRAWY (H1)
4–5 m	WYS. ZAWIESZENIA OPRAWY (H2)
60–160 mm	ŚREDNICA KOLUMNY
60–76 mm	ŚREDNICA WYSIĘGNIKA

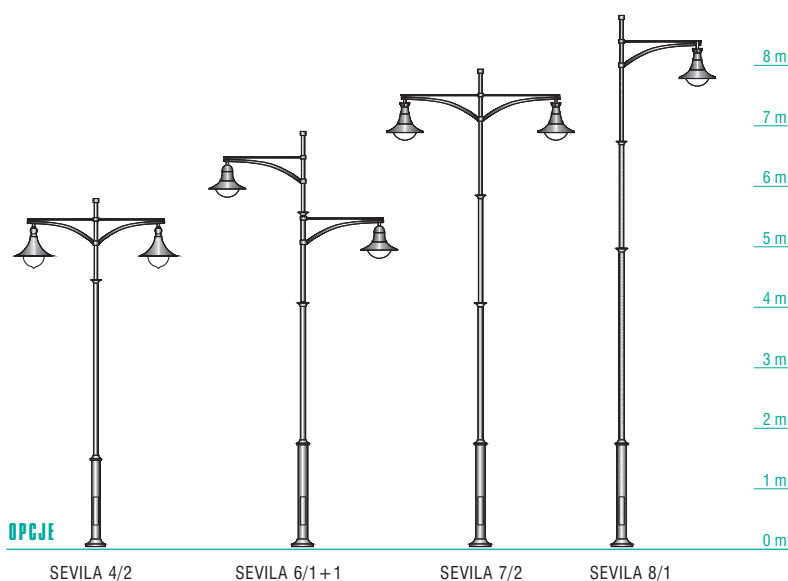
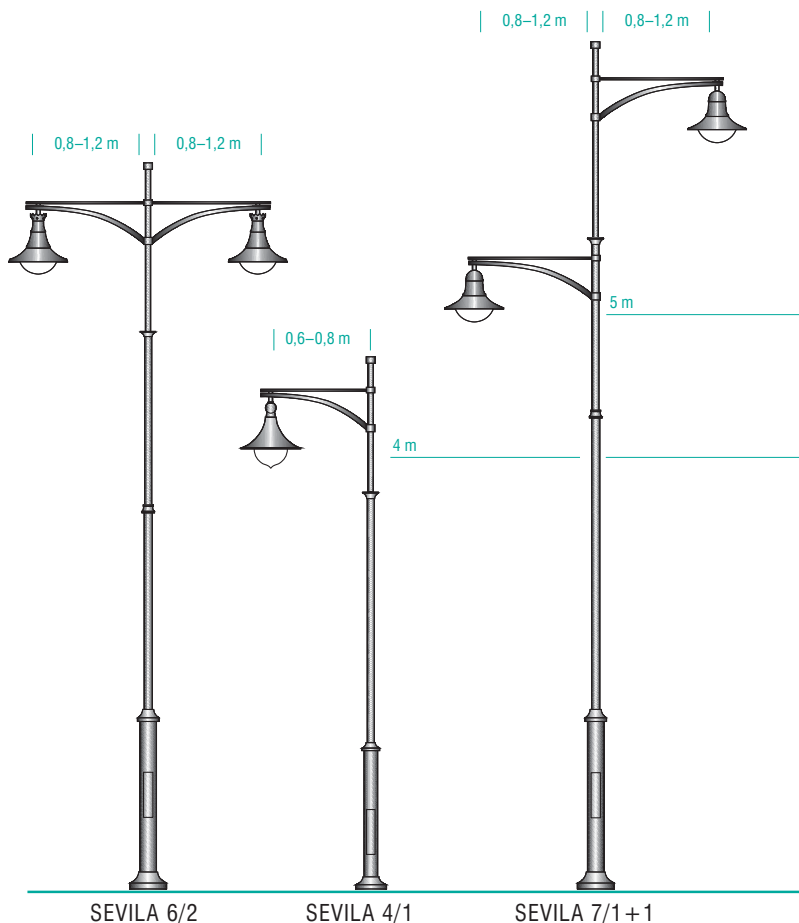

OPCJE