

Część 6. DACHY DREWNIANE

„Połączenie dachowe, kąt 45 (do 60) stopni, oparcie na ścianie kolankowej o gr. 36,5 cm”

1. Tynk mineralny -1,5cm
2. Bloczki YTONG PP2/0,4S+GT-36,5cm
3. Tynk mineralny -1,0cm
4. Dachówka ceramiczna
5. Łaty impregnowane ciśnieniowo-4,0cm
6. Kontrłaty impregnowane ciśnieniowo-2,5cm
7. Folia paroprzepuszczalna
8. Deskowanie impregnowane-2,5cm
9. Krokwie + wełna mineralna 2x8xm-185,0cm
10. Paroizolacja
11. Ruszt stalowy + wełna mineralna-4,0cm
12. Płyta GK-1,25cm

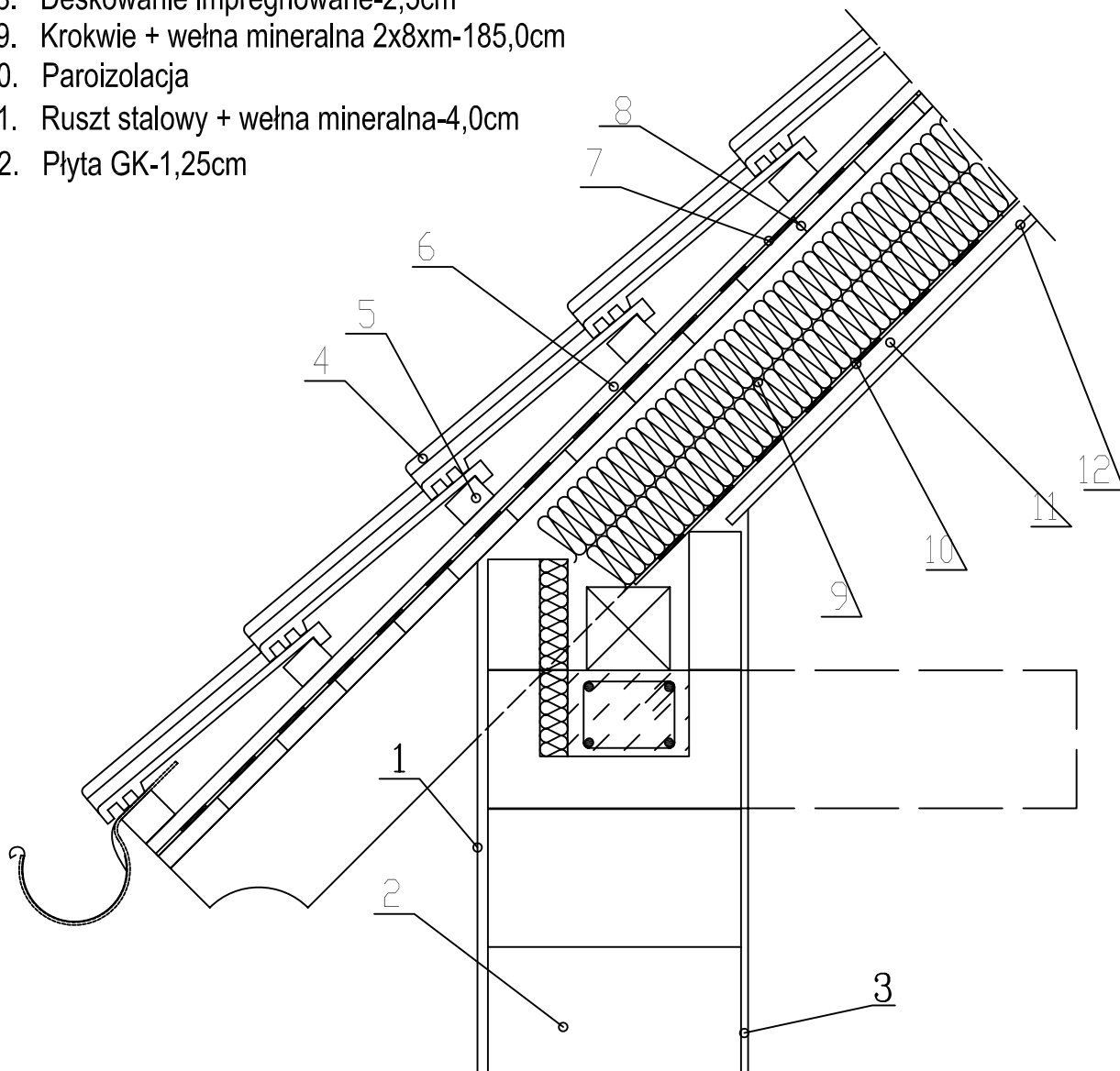

		JEDNOSTKA PROJEKTOWA:			
		OBIEKT:			
Detal oparcia połaci dachowej na ścianie kolankowej 		INWESTOR:		UPRAWNIENIA:	
		AUTOR:		PODPIS:	
Xella Polska Sp. z o.o. ul. Pilchowicka 9/11, 02-175 Warszawa www.xella.pl infolinia 0 801 122 227		OPRACOWAŁ:			
		SPRAWDZIŁ:			
		NAZWA PLIKU:	ETAP:	BRANŻA:	SKALA:
				1 : 10	