



DANE TECHNICZNE:

Urządzenie trudno dostępne,
zgodnie z normą PN-EN 1176-1:2009

Wymiary urządzenia:	4,11m x 4,36m
Wysokość urządzenia:	~3,36m
Wymiary strefy funkcjonowania:	7,36m x 7,56m
Maksymalna wysokość upadkowa:	0,90m
Głębokość fundamentowania:	-0,60m
Powierzchnia strefy funkcjonalnej:	37,22m ²

Rzut urządzenia wraz ze strefą funkcjonalną

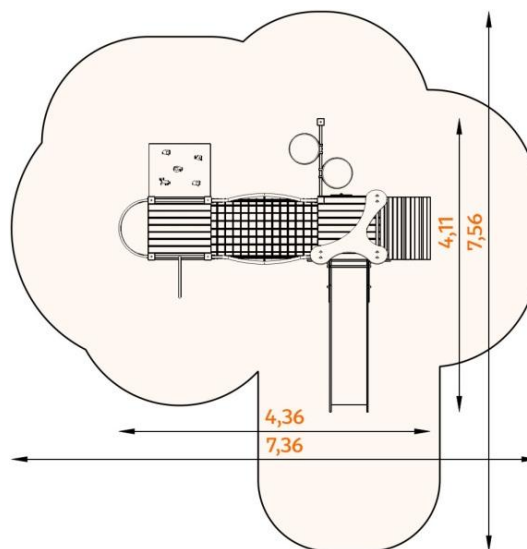

Urządzenie wykonane zgodnie z PN-EN 1176-1:2009
Wyposażenie placów zabaw. Ogólne wymagania
bezpieczeństwa i metody badań.

Nawierzchnie amortyzujące: trawa, piasek, żwir, kora,
nawierzchnia syntetyczna (grubość minimalna dla wszystkich
nawierzchni sypkich 200mm)

Widok urządzenia

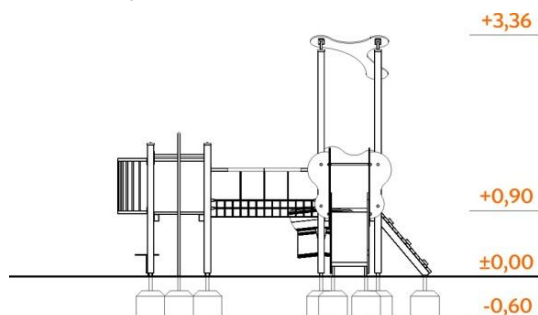

SKŁAD URZĄDZENIA:

Balkonik	1 szt.
Mostek z lin	1 szt.
Rura strażacka wys. 90 cm	1 szt.
Ścianka wspinaczkowa wys. 90 cm	1 szt.
Sklepek mały	1 szt.
Tam-Tam mały	1 szt.
Trap wejściowy wys. 90 cm	1 szt.
Wieża bez dachu, podest wys. 90 cm	1 szt.
Wieża z dachem, podest wys. 90 cm	1 szt.
Zjeżdżalnia wys. 90 cm	1 szt.

MATERIAŁY:

Nogi konstrukcyjne:	drewno lite, impregnowane, lakierowane na kolor ciemny orzech
Kotwy:	stal ocynkowana kąpielowo
Elementy połączeniowe:	sklejka wodoodporna, laminowana
Podesty, schody:	deski impregnowane
Elementy stalowe:	stal ocynkowana kąpielowo, malowana proszkowo
Ślizg, szczeble w drabince poziomej:	stal nierdzewna
Łańcuch:	stal ocynkowana
Zaślepki:	tworzywo sztuczne
Fundamenty:	beton klasy min. B-15



SATERNUS DISTRIBUTION Sp. z o.o. sp. k.
ul. Nowa 32
41-500 Chorzów

Właściciel certyfikatu:
Producent:
Dystrybutor:

SATERNUS DISTRIBUTION Sp. z o.o. sp. k. zastrzega sobie wszelkie prawa do ochrony praw autorskich na podstawie Ustawy z dnia 04.02.1994 r. o prawie autorskim i prawach pokrewnych (DZ. U. Nr 28 poz. 83) a zwłaszcza art. 78 i 79 tejże ustawy.

GRUPA SATERNUS Sp. z o.o. S. K. A. (następca prawny Place Zabaw Saternus Sp. z o.o.)
Saternus Production Sp. z o.o. sp. k.
Saternus Distribution Sp. z o.o. sp. k.