

m a r k i z y

t a r a s o w e



b a l k o n o w e



n a d o k i e n n e



s k l e p o w e





# Spis treści

- 2-3 Silver plus
- 4-5 Australia
- 6-7 Jamaica
- 8-9 Palladio 2040
- 10-11 Dakar
- 12-13 Italia
- 14-15 Italia poręczowa
- 16 Akcesoria dodatkowe do markiz tarasowych



# Silver plus

SILVER PLUS • SILVER PLUS • SILVER PLUS



**Silver Plus** jest markizą o lekkiej konstrukcji, co czyni ją bardzo ekonomicznym rozwiązaniem do zacielenia tarasów i balkonów średniej wielkości.

- Rozkładane ramiona markizy, wykonane ze specjalnego stopu aluminium, są zamontowane na uchwytach wykonanych metodą obróbki numerycznej.
- Łańcuch Fleyer'a zastosowany w przegubach sprawia, że są one wytrzymałe i trwałe.
- Konstrukcja markizy opiera się na solidnej stalowej belce kwadratowej, co daje pewną swobodę w wyborze miejsca zamocowania uchwytów, a także ułatwia montaż markizy.
- Opcjonalny aluminiowy daszek ochronia zwiniętą tkaninę i podkreśla

Wysięg	1,6m; 1,9 m; 2,2 m; 2,5 m
Wysięg maksymalny	2,5 m
Szerokość maksymalna	5,3 m
Szerokość minimalna	wysięg + 0,4 m
Ramiona	rozkładane, aluminiowe, ze sprężynami i łańcuchem Fleyer'a w przyp. ramion krzyżowych szer. min. wysięg - 0,4 m
Kąt pochyłu	5° ~ 40°
Uchwyty montażowe	ściana, sufit, dach
Średnica rury nawojowej	70 mm i 80mm
Daszek w opcji	tak
Kolor konstrukcji	biały lakier proszkowy
Poszycie	ponad 60 wzorów
Falbana	wysokość 21 cm ( $\pm 0,5$ cm), kształt wg wzornika
Napęd ręczny	korba 1,5 m; 1,8 m; 2,2 m
Napęd automatyczny	silnik, silnik ze zwijaniem ręcznym, nadajnik zdalnego sterowania, automatyka pogodowa wiatrowo-słoneczna

estetyczny wygląd całej markizy.

- Konstrukcja markizy lakierowana jest techniką proszkową na kolor biały.

- Możliwość zastosowania zestawu do ramion krzyżowych.



Belka przednia



Ramię z łańcuchem

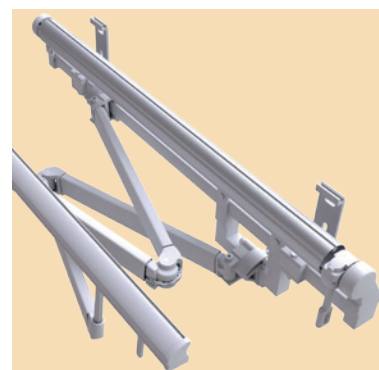

Ramiona krzyżowe

## Dostępne kolory konstrukcji:



- biel, RAL 9010

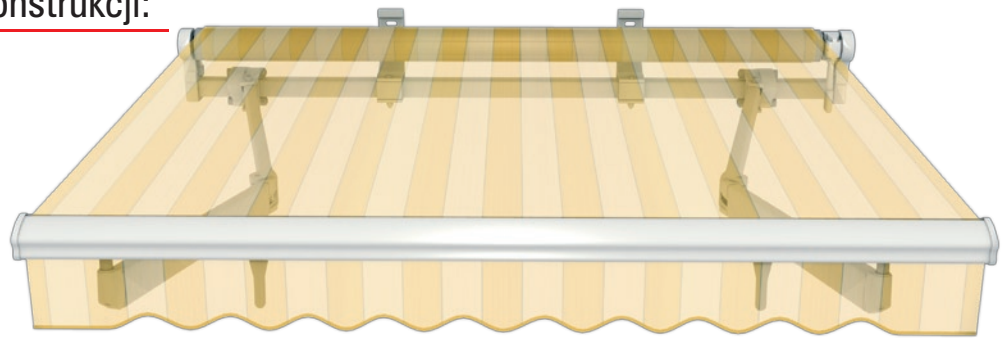

## Regulacja i sposoby montażu:

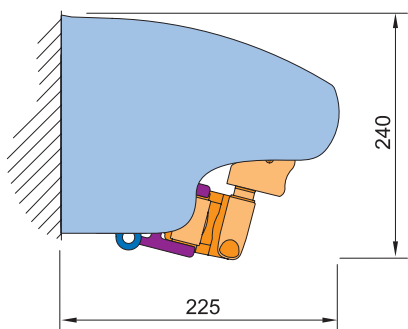

Montaż do ściany (wersja z daszkiem)

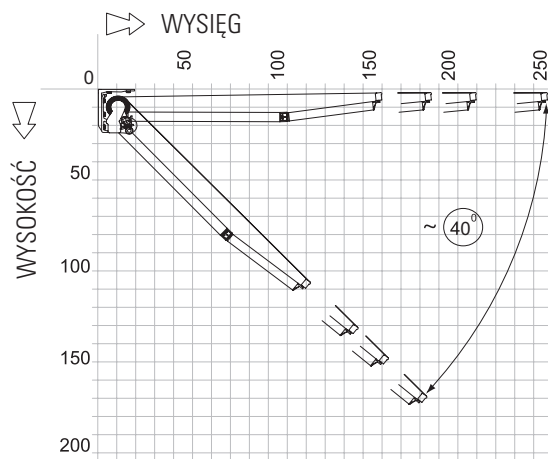

Zakres regulacji kąta nachylenia markizy

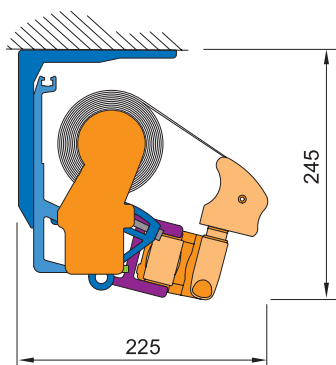

Montaż do sufitu

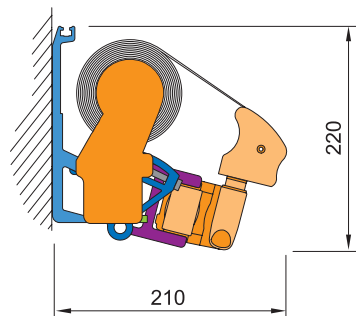

Montaż do ściany

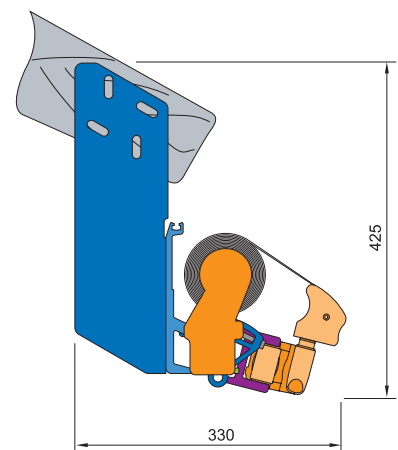

Montaż do krokwi dachowej



# Australia

AUSTRALIA • AUSTRALIA • AUSTRALIA • AUSTRALIA



**Australia** doskonale sprawdza się na dużych tarasach. Dzięki prostej konstrukcji i solidności wykonania znajduje również zastosowanie w powierzchniach komercyjnych.

- Rozkładane ramiona markizy są zamocowane na aluminiowych uchwytach wykonanych techniką odlewu ciśnieniowego.
- Precyzja wykonania przegubów ramion oraz zastosowanie wytrzymałego łańcucha Fleyer'a zapewniają markizie trwałość i niezawodne działanie.
- Centralna podpora rury nawojowej kompensuje ugięcie rury w markizach o dużej szerokości, zapewniając dobre napięcie tkaniny.
- Konstrukcja opiera się na stalowej belce kwadratowej, co daje pewną

Wysięg	2,1 m; 2,6 m; 3,1 m; 3,6 m
Wysięg maksymalny	3,6 m
Szerokość maksymalna	7 m
Szerokość minimalna	wysięg + 0,35 m
Ramiona	rozkładane, aluminiowe, ze sprężynami i łańcuchem płytkowym Fleyer'a, poziomowanie ramion złożonych, w przyp. ramion krzyżowych szer. min. wysięg - 0,4 m
Kąt pochylu	5° ~ 60°
Opcjonalne uchwyty montażowe	ściana, sufit, dach
Średnica rury nawojowej	70 mm; 80 mm
Kolor konstrukcji	biały, srebrny+grafit, brąz, brąz - lakier proszkowy
Poszycie	ponad 60 wzorów
Falbana	wysokość 21 cm (±0,5 cm), kształt wg wzornika
Napęd ręczny	korba 1,5 m; 1,8 m; 2,2 m
Napęd automatyczny	silnik, silnik ze zwijaniem ręcznym, nadajnik zdalnego sterowania, automatyka pogodowa wiatrowo-słoneczna

swobodę w wyborze miejsca zamocowania uchwytów i czyni markizę bardzo łatwą w montażu.

- Konstrukcja markizy lakierowana jest techniką proszkową na kolor biały, srebr-

ny z wykończeniem grafitowym, beżowy lub brązowy

- Możliwość zastosowania zestawu do ramion krzyżowych.

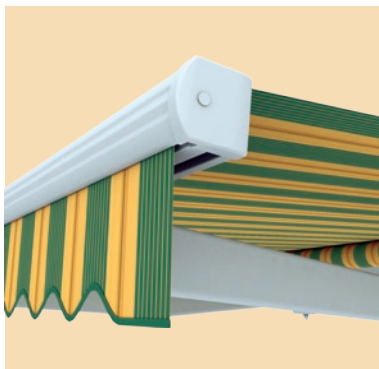

Belka przednia



Ramię z łańcuchem

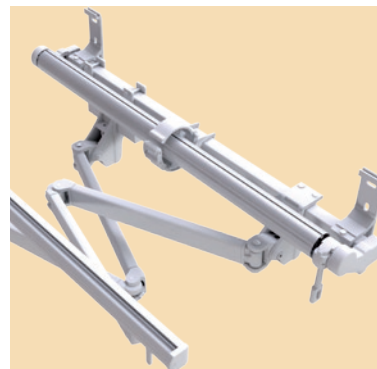

Ramiona krzyżowe

## Dostępne kolory konstrukcji:



- biel, RAL 9010



- beż, RAL 1015



- srebrny, RAL 9006

- wykończenia grafitowe, RAL 7021



- brąz, RAL 8016

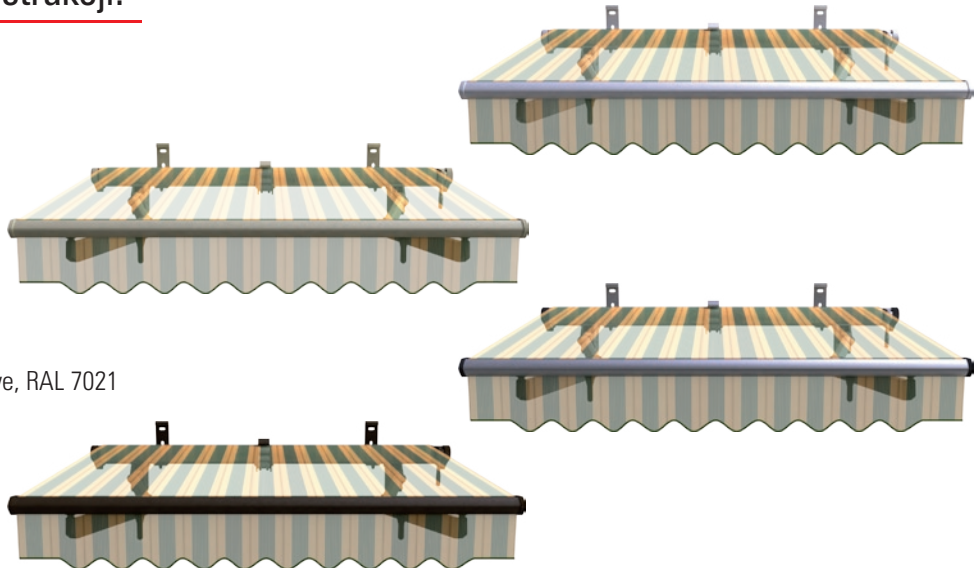

## Regulacja i sposoby montażu:

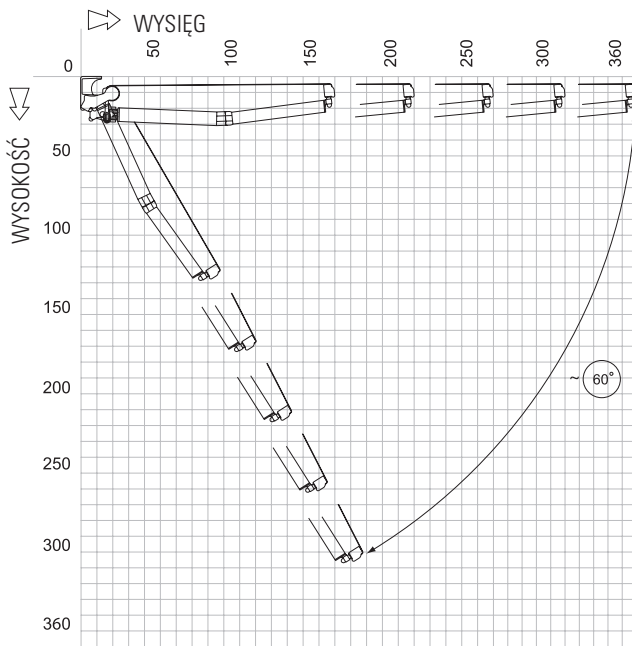

Zakres regulacji kąta nachylenia markizy

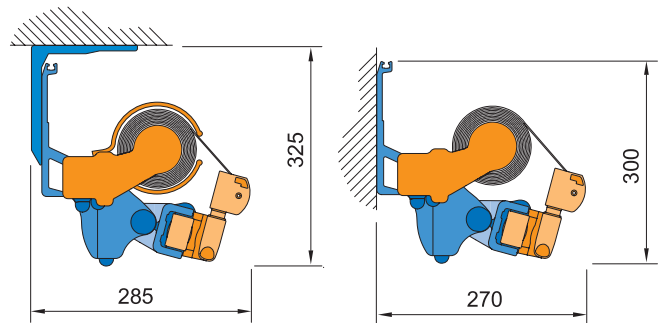

Montaż do sufitu

Montaż do ściany

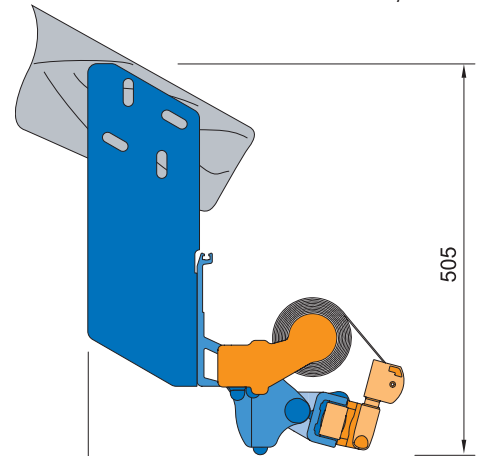

Montaż do krokwi dachowej



# Jamaica

JAMAICA • JAMAICA • JAMAICA • JAMAICA • JAMAICA

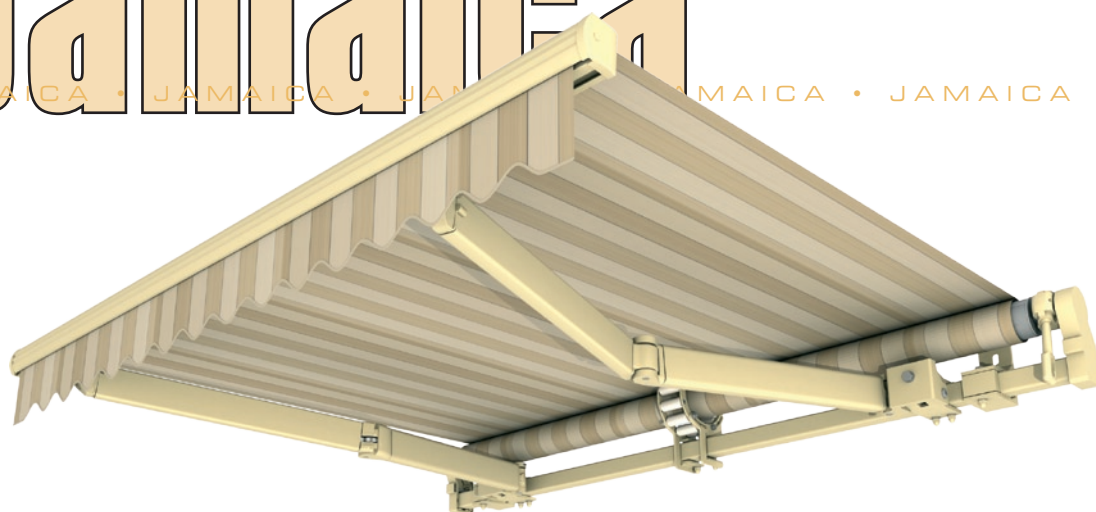

**Jamaica** jest połączeniem elegancji i wytrzymałości. Jej konstrukcja zapewnia długą żywotność w warunkach intensywnego użytkowania i dlatego jest idealnym wyborem dla dużych tarasów i powierzchni komercyjnych.

- Rozkładane ramiona markizy są zamocowane na aluminiowych uchwytach o specjalnej konstrukcji, wykonanych metodą obróbki numerycznej.
- Zastosowanie w konstrukcji ramion łańcucha Fleyer'a w połączeniu z precyzją wykonania przegubów zapewniają markizie niezawodne wieloletnie działanie.
- Dzięki centralnej podporze rury nawojowej w dużych markizach tkanina jest zawsze równomiernie napinana.
- Konstrukcja opiera się na stalowej belce kwadratowej, co daje pewną swobodę w wyborze miejsca zamocowania

Wysięg	2,1 m; 2,6 m; 3,1 m; 3,6 m
Wysięg maksymalny	3,6 m
Szerokość maksymalna	7 m
Szerokość minimalna	wysięg + 0,5 m
Ramiona	rozkładane, aluminiowe, ze sprężynami i łańcuchem płytkowym Fleyer'a, poziomowanie ramion złożonych, w przyp. ramion krzyżowych szer. min. wysięg - 0,4 m
Kąt pochyłu	5° ~ 40°
Opcjonalne uchwyty montażowe	ściana, sufit, dach
Średnica rury nawojowej	70 mm ; 80 mm
Daszek w opcji	tak
Kolor konstrukcji	biały, srebrny + grafit, beż, brąz - lakier proszkowy
Poszycie	ponad 60 wzorów
Falbana	wysokość 21 cm (±0,5 cm), kształt wg wzornika
Napęd ręczny	korba 1,5 m; 1,8 m; 2,2 m
Napęd automatyczny	silnik, silnik ze zwijaniem ręcznym, nadajnik zdalnego sterowania, automatyka pogodowa wiatrowo-słoneczna

wania uchwytów i czyni markizę bardzo łatwą w montażu.

- Opcjonalny aluminiowy daszek zapewnia osłonę zwiniętej tkaniny.
- Konstrukcja markizy lakierowana jest

techniką proszkową na kolor biały, srebrny z wykończeniem grafitowym, beżowy lub brązowy.

- Możliwość zastosowania zestawu do ramion krzyżowych.



Belka przednia



Ramię z łańcuchem

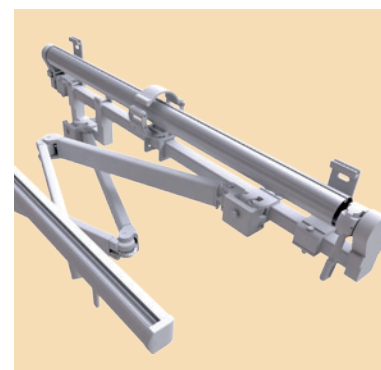

Ramiona krzyżowe



## Dostępne kolory konstrukcji:



- biel, RAL 9010



- beż, RAL 1015



- srebrny, RAL 9006

- wykończenia grafitowe, RAL 7021



- brąz, RAL 8016

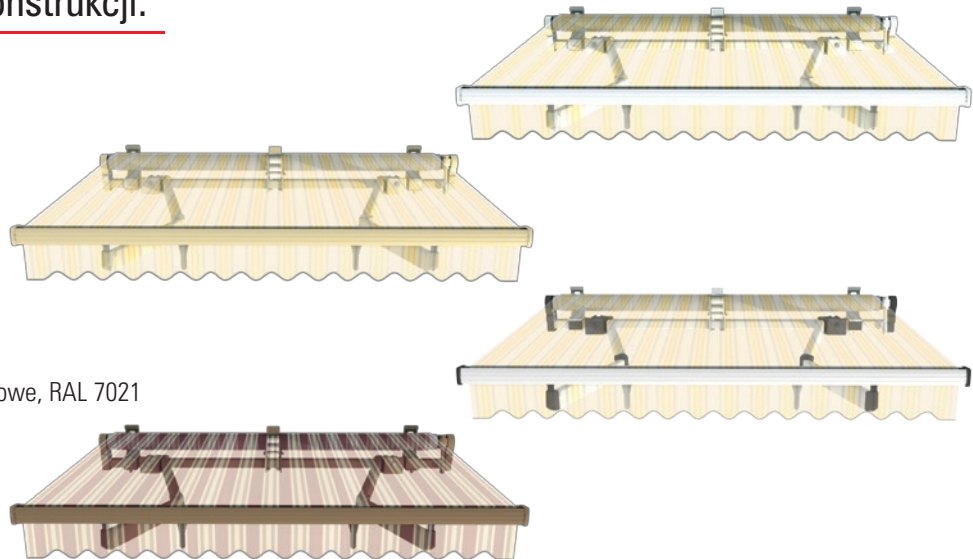

## Regulacja i sposoby montażu:

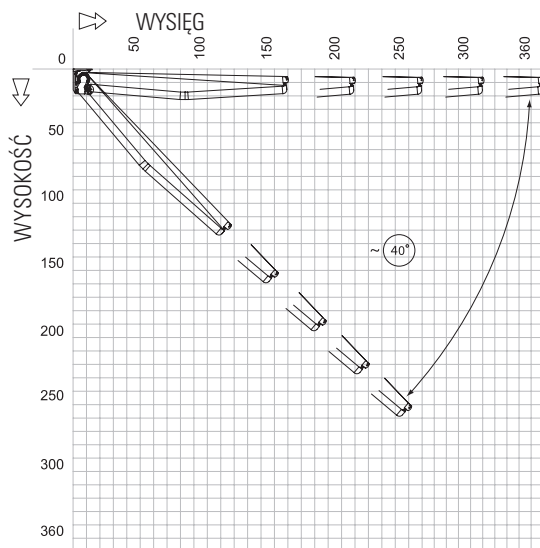

Zakres regulacji kąta nachylenia markizy

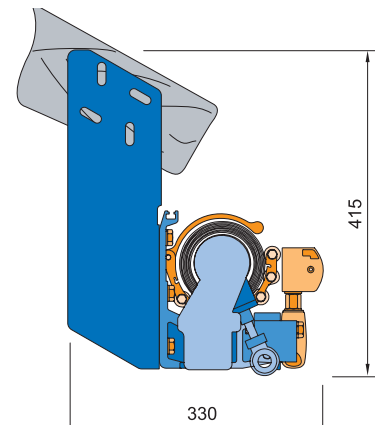

Montaż do krokwi dachowej

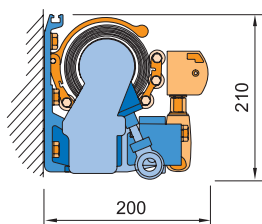

Montaż do ściany

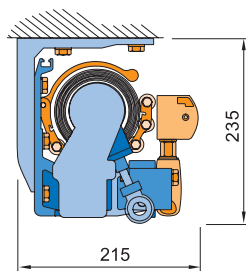

Montaż do sufitu

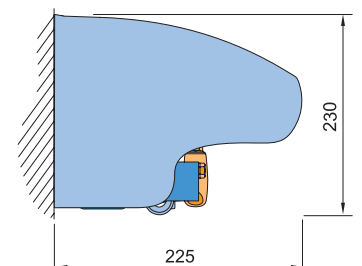

Montaż do ściany (wersja z daszkiem)



# Palladio 2040



**Palladio** jest elegancką markizą z kasetą, która doskonale prezentuje się na tarasach.

- Specjalna konstrukcja uchwytów ramion powoduje, że ramiona są podnieszone do góry a belka przednia domyka się szczelnie z kasetą osłaniając zwiniętą tkaninę.
- Zastosowanie w konstrukcji ramion łańcucha Fleyer'a w połączeniu z precyzją wykonania przegubów zapewniają markizie niezawodne działanie.
- Dzięki zastosowaniu podpór sprężystych rury nawojowej w markizach tkanina jest równomiernie napinana.
- Palladio łączy w sobie cechy markizy kasetowej z konstrukcją opartą na kwadratowej belce nośnej. Pozwala to korzystać w pełni z funkcjonalności mar-

Wysięg	2,1 m; 2,6 m; 3,1 m; 3,6 m
Wysięg maksymalny	3,6 m
Szerokość maksymalna	7 m
Szerokość minimalna	wysięg + 0,5 m
Ramiona	rozkładane, aluminiowe, ze sprężynami i łańcuchem płytkowym Fleyer'a, poziomowanie ramion złożonych
Kąt pochyłu	5° ~ 50°
Opcjonalne uchwyty montażowe	ściana, sufit, dach
Średnica rury nawojowej	70 mm
Kaseta	z uszczelką
Kolor konstrukcji	biały, srebrny+grafit, beż, brąz - lakier proszkowy
Poszycie	ponad 60 wzorów
Falbana	wysokość 21 cm ( $\pm 0,5$ cm), kształt wg wzornika
Napęd ręczny	korba 1,5 m; 1,8 m; 2,2 m
Napęd automatyczny	silnik, silnik ze zwijaniem ręcznym, nadajnik zdalnego sterowania, automatyka pogodowa wiatrowo-słoneczna, <b>zalecamy silnik z elektronicznymi krańcówkami</b>

kizy kasetowej, czyniąc ją jednocześnie łatwą w montażu

- Konstrukcja markizy lakierowana

jest techniką proszkową. Dostępne kolory: biały, srebrny z wykończeniem grafitowym, beżowy lub brązowy

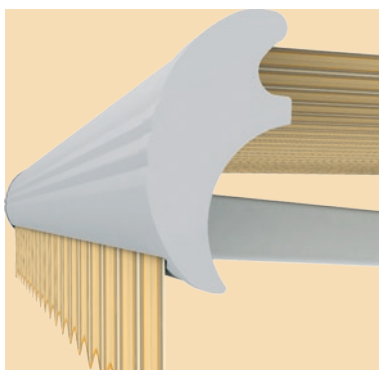

Belka przednia



Ramie z łańcuchem



Konstrukcja nośna markizy

## Dostępne kolory konstrukcji:



- biel, RAL 9010



- beż, RAL 1015



- srebrny, RAL 9006

- wykończenia grafitowe, RAL 7021



- brąz, RAL 8016



## Regulacja i sposoby montażu:

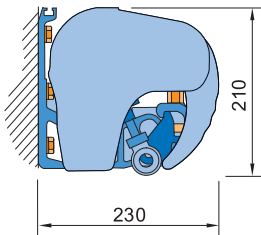

Montaż do ściany

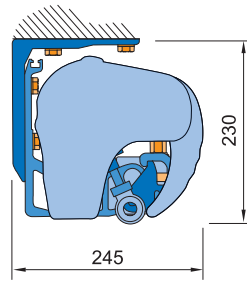

Montaż do sufitu

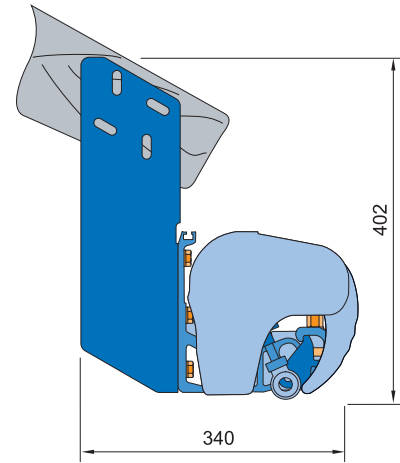

Montaż do krokwi dachowej

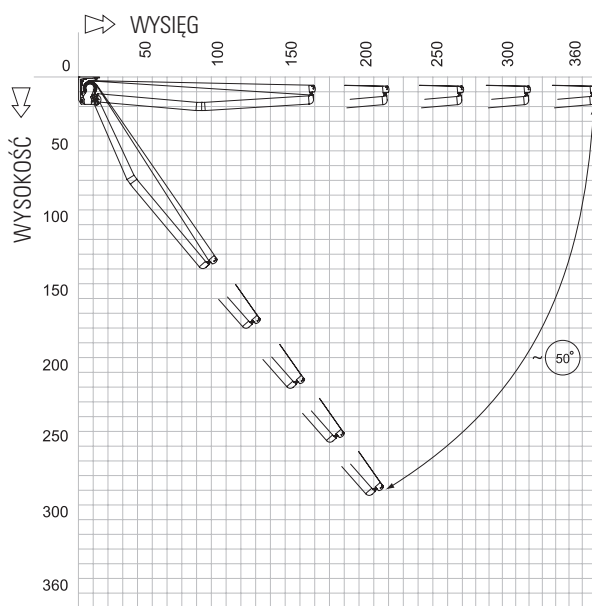

Zakres regulacji kąta nachylenia markizy



# Dakar

DAKAR • DAKAR • DAKAR • DAKAR • DAKAR

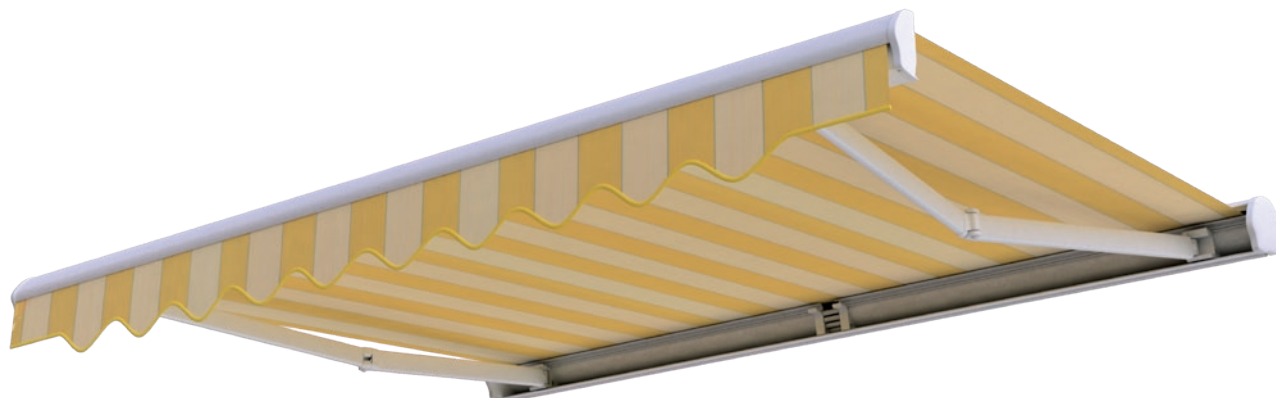

**Dakar** doskonale nadaje się do zacielenia większych tarasów.

- Pełna kasetka o opływowych kształtach nadaje tej markizie nowoczesny i elegancki wygląd równocześnie osłaniając tkaninę i ramiona przed czynnikami atmosferycznymi.
- Aby dodatkowo zwiększyć ochronę tkaniny zastosowano wewnątrz kasety uszczelki zabezpieczające.
- W konstrukcji markizy zastosowano rozkładane ramiona ze stopu aluminium, które zamocowano na uchwytych wykonanych metodą odlewania ciśnieniowego.
- Precyzyjne przeguby z łańcuchem Fleyera ze stali nierdzewnej zapewniają im wytrzymałość i niezawodne działanie.
- Markizy o większej szerokości wy-

Wysięg	2,1 m; 2,6 m; 3,1 m; 3,6 m
Wysięg maksymalny	3,6 m
Szerokość maksymalna	6 m
Szerokość minimalna	wysięg + 0,5 m
Ramiona	rozkładane, aluminiowe, ze sprężynami i łańcuchem płytkowym Fleyer'a, poziomowanie ramion złożonych
Kąt pochyłu	5° ~ 40°
Opcjonalne uchwyty montażowe	ściana
Średnica rury nawojowej	80 mm
Kaseta	z uszczelką
Kolor konstrukcji	biały, srebrny + grafit, beż, brąz - lakier proszkowy
Poszycie	ponad 60 wzorów
Falbana	wysokość 21 cm (±0,5 cm), kształt wg wzornika
Napęd ręczny	korba 1,5 m; 1,8 m; 2,2 m
Napęd automatyczny	silnik, silnik ze zwijaniem ręcznym, nadajnik zdalnego sterowania, automatyka pogodowa wiatrowo-słoneczna, <b>zalecamy silnik z elektronicznymi krańcówkami</b>

posażone są w podporę rury nawojowej, dzięki czemu tkanina napinana jest bardziej równomiernie. Konstrukcja markizy jest lakierowana techniką

proszkową na kolor biały, srebrny z wykończeniem grafitowym, beżowym lub brązowym

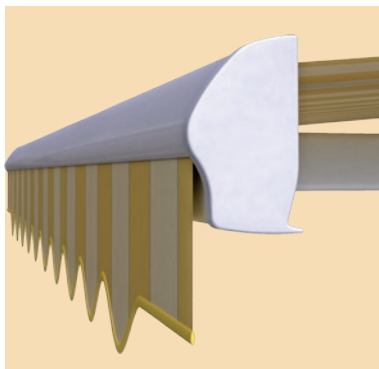

Belka przednia



Ramię z łańcuchem

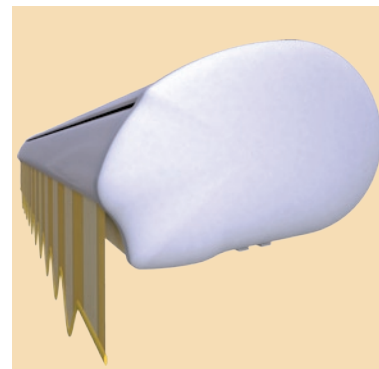

Konstrukcja nośna markizy

## Dostępne kolory konstrukcji:



- biel, RAL 9010



- beż, RAL 1015



- srebrny, RAL 9006  
- wykończenia grafitowe, RAL 7021



- brąz, RAL 8016

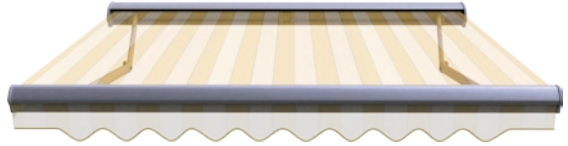
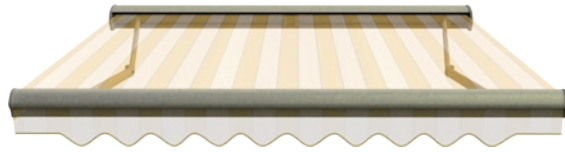
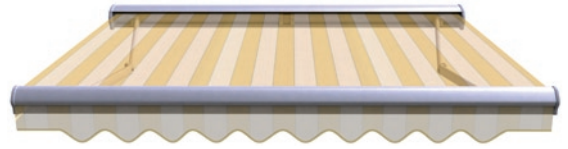

## Regulacja i sposoby montażu:

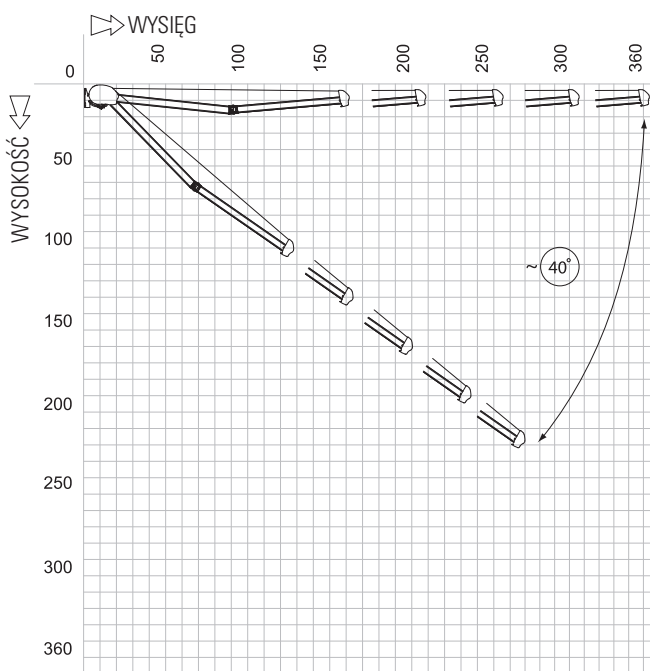
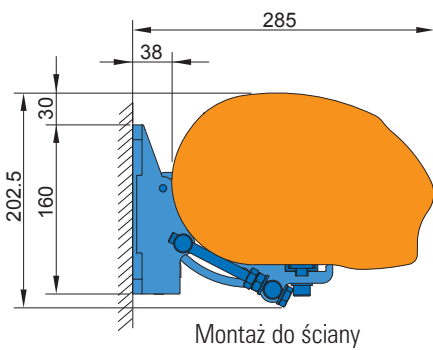

Zakres regulacji kąta nachylenia markizy



# Italia

ITALIA • ITALIA • ITALIA • ITALIA • ITALIA • ITALIA ITALIA • ITALIA

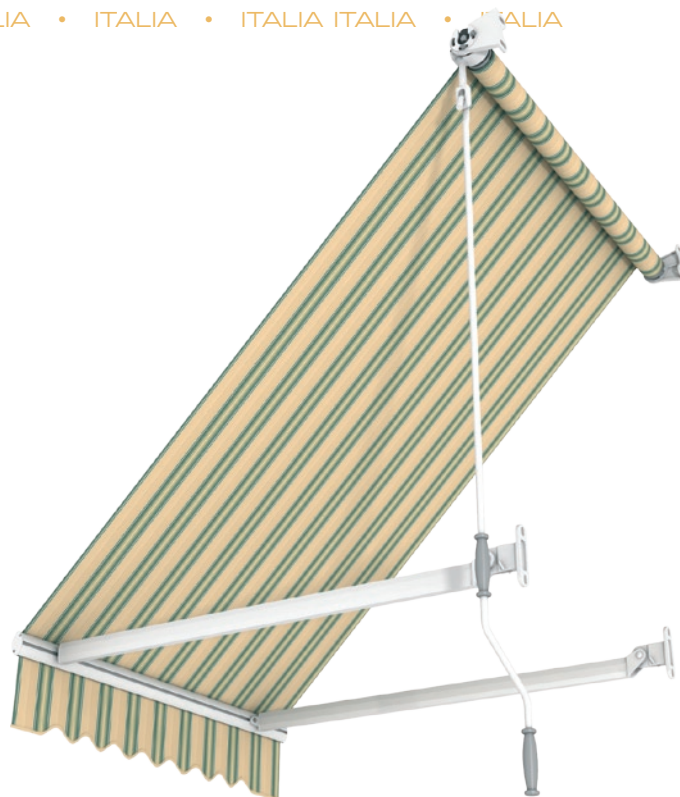

**Italia** jest markizą nadokienno-balkonową przeznaczoną do zacielenia i osłony wnęk okiennych, witryn, balkonów, tarasów i werand.

- Opuszczane ramiona z aluminium, wyposażono w sprężynę, która napina tkaninę i zapobiega składaniu ramion pod naporem wiatru.
- Ciężar markizy rozłożony jest na uchwyty ramion i rury nawojowej, dlatego Italia może być mocowana nawet tam, gdzie wytrzymałość podłoża nie pozwala na zastosowanie markizy tarasowej ze składanymi ramionami.
- Lekka konstrukcja markizy sprawia że montaż jest niezwykle łatwy.
- Elementy konstrukcyjne lakierowane są techniką proszkową na kolor biały.

Wysięg	0,6 m; 1,0 m; 1,4 m; 1,8 m
Wysięg maksymalny	1,8 m
Szerokość maksymalna	5 m
Ramiona	opuszczane, aluminiowe, ze sprężyną
Uchwyty montażowe	ściana, wnęka lub sufit
Średnica rury nawojowej	70 mm
Kolor konstrukcji	biały lakier proszkowy
Poszycie	ponad 60 wzorów
Falbana	wysokość 21 cm ( $\pm 0,5$ cm), kształt wg wzornika
Napęd ręczny	korba 1,5 m; 1,8 m; 2,2 m
Napęd automatyczny	silnik, silnik ze zwijaniem ręcznym, nadajnik zdalnego sterowania, automatyka pogodowa wiatrowo-słoneczna



Belka przednia

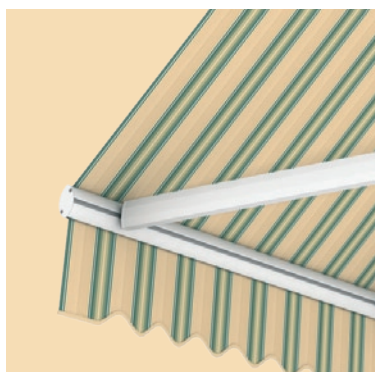

Ramię

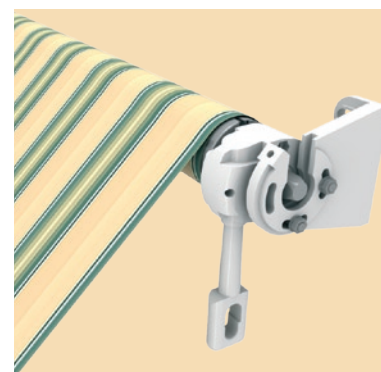

Konstrukcja nośna markizy

## Dostępne kolory konstrukcji:



- biel, RAL 9010



## Montaż:

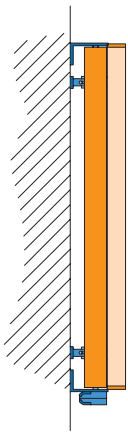

Widok z góry  
- markiza zamknięta

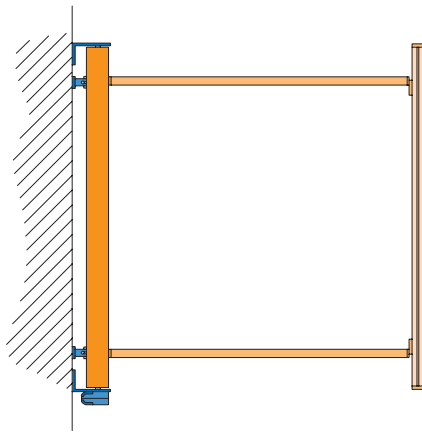

Widok z góry  
- markiza otwarta

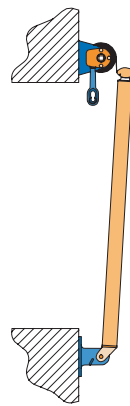

Widok z boku  
- markiza zamknięta

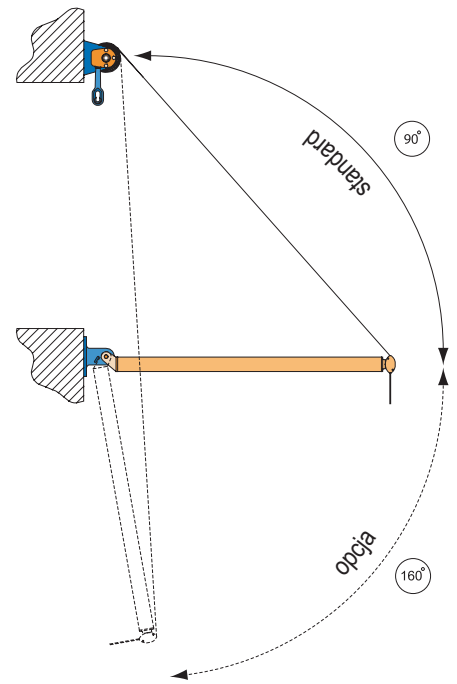

Widok z boku - markiza otwarta  
Powyżej kąta 90° dopłata za tkaninę



# Italia poręczowa

ITALIA PORĘCZOWA • ITALIA PORĘCZOWA • ITALIA PORĘCZOWA • ITALIA PORĘCZOWA



Italia poręczowa to estetyczna osłona przed słońcem. Jest to praktyczna ozdoba balkonów, tarasów i wnęk balkonowych.

- Charakterystyczne dla tej markizy ramiona mocowane są do balustrady balkonu. Ich konstrukcja pozwala na ustawienie odpowiedniego kąta pochyłu. Na końcach i u podstawy ramion znajdują się haki, do których zaczepia się belkę przednią z materiałem. Odpowiednie napięcie markizy osiąga się przez zwiniecie nadmiaru tkaniny.
- Lekka konstrukcja markizy sprawia że montaż jest niezwykle łatwy.
- Zastosowanie ramion balustradowych daje większą swobodę montażu na balkonach.
- Konstrukcja jest lakierowana techniką proszkową na kolor biały.

Wysięg	0,5 m; 0,7 m
Wysięg maksymalny	0,7 m (nawój tkaniny 160 cm)
Szerokość maksymalna	5 m
Ramiona	aluminiowe, blokowane ręcznie, odczepiana belka frontowa
Uchwyty montażowe	ściana lub sufit
Średnica rury nawojowej	70 mm
Kolor konstrukcji	biały lakier proszkowy
Poszycie	ponad 60 wzorów
Falbana	wysokość 21 cm ( $\pm 0,5$ cm), kształt wg wzornika
Napęd ręczny	korba 1,5 m; 1,8 m; 2,2 m



Belka przednia i zaczep hakowy

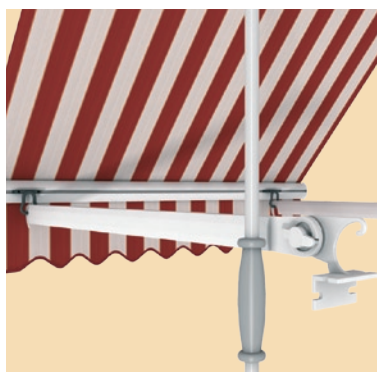

Ramię



Konstrukcja nośna markizy



## Dostępne kolory konstrukcji:



- biel, RAL 9010

## Montaż:

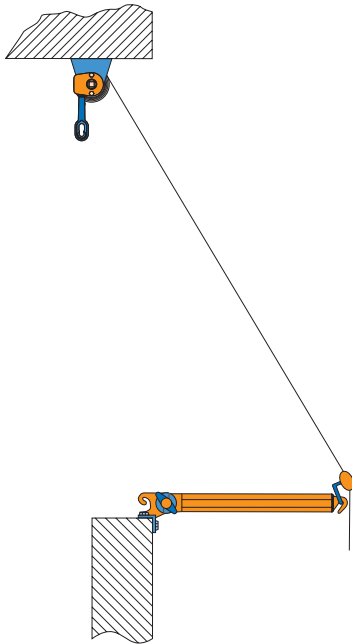
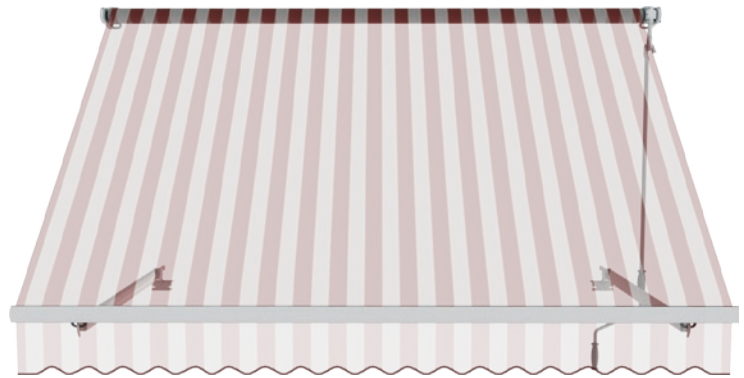

Mocowanie do ramienia

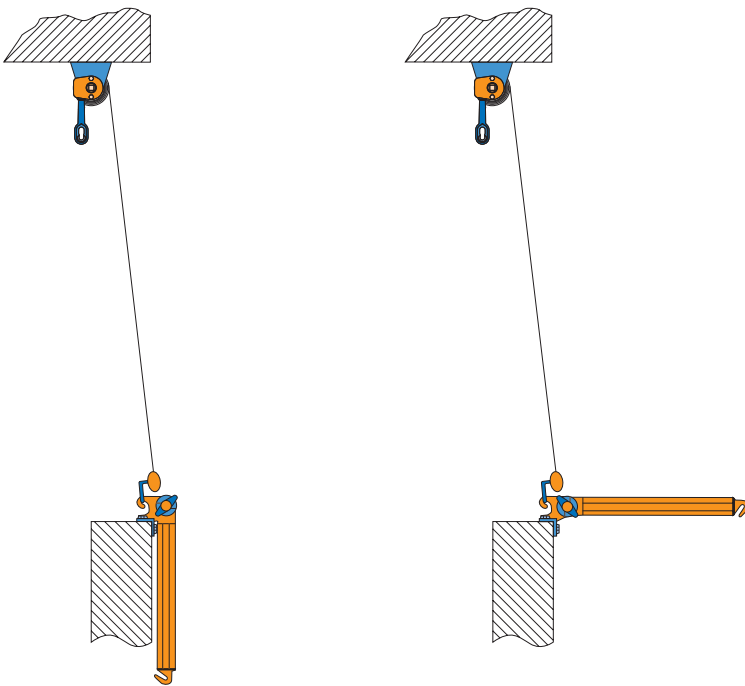

Mocowanie do haka ramienia  
(ramie opuszczone)

Mocowanie do haka ramienia



# Akcesoria dodatkowe do markiz tarasowych

## Silniki

Axis - posiada mechaniczne wyłączniki krańcowe. Górna i dolna pozycja krańcowa ustawiana jest za pomocą pokrętła imbusowego.

Axis Nemo - wyposażony jest w elektroniczne wyłączniki krańcowe oraz centralkę z odbiornikiem zdalnego sterowania. Istnieje możliwość bezpośredniego sterowania silnikiem poprzez przełącznik zwierny. Programowanie ustawień krańcowych odbywa się bezpośrednio z pilota.

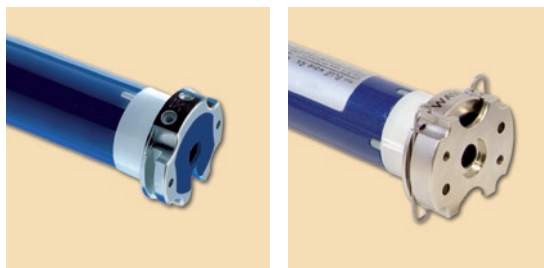

## Silniki z awaryjnym zwijaniem ręcznym

Axis-H - posiada mechaniczne wyłączniki krańcowe. Możliwe jest zwinięcie ręczne markizy za pomocą korby. Pozycje krańcowe ustawiane są za pomocą pokrętła imbusowego.



## Centralki i czujniki pogodowe

Rem C0 - centralka sterująca do silników Axis, Axis-H. Posiada odbiornik zdalnego sterowania. Oferuje możliwość bezpośredniego sterowania przełącznikiem zwiernym oraz współpracuje z czujnikami pogodowymi.

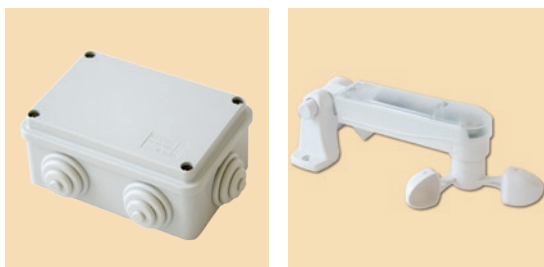

## Sterowania

Przełącznik załuzyczny - sterowanie silnikami Axis, Axis-H.

Przełącznik zwierny - sterowanie silnikami Nemo.

Jednokanałowy nadajnik zdalnego sterowania z funkcją kontroli czujnika słońca.

Pięciokanałowy nadajnik zdalnego sterowania.



## Przekładnia ze wspomaganie

Przekładnia ze wspomaganie zwijania markizy i ogranicznikiem położenia krańcowego. Zastosowanie w markizach: Silver Plus, Jamaica, Australia





**selt**  sun protection systems

45-315 Opole ul. Głogowska 24a

Sekretariat:                   tel. +48 77 400 21 00  
  fax +48 77 400 21 11

Dział sprzedaży               tel. +48 77 400 21 70  
  +48 77 400 21 72  
  +48 77 400 21 84  
  +48 77 400 21 86  
  +48 77 400 21 88  
  fax +48 77 400 21 74  
  +48 77 400 21 89

w w w . s e l t . p l